

M Motorized Wallmount HD-Serie

höhenverstellbares, Wand-Liftsystem

Die M Motorized Wallmount HD-Serie wurde als elektrisch höhenverstellbares Schwerlast-Liftsystem zur Wandmontage für Flachbildschirme mit einer Größe von 84 bis 110" / 213 - 279 cm entwickelt.

Die Bildschirmaufnahme beinhaltet die VESA-Normen zwischen 100 - 800 x 350 - 900 mm.

Besonders schwere Flachbildschirme oder Touchscreens lassen sich mit den Liftsystemen der Wallmount HD-Serie stufenlos über eine Tastbedienung in der Höhe verstellen. Dies ist insbesondere dann praktisch wenn der Bildschirm aus sitzender und stehender Position gleichermaßen genutzt werden soll.



Auf Grund der geräuscharmen und ruckelfreien Bewegung durch den verbauten Elektromotor ist es möglich kleine Anpassungen in der Höhe auch während einer Besprechung oder eines Vortrags vorzunehmen.

Das System hat einen Fahrweg von 500 mm.

Die Oberfläche des Wand-Liftsystems ist schlag- und kratzfest pulverbeschichtet und in schwarz oder weiss erhältlich.

Auch ein spezielles Adapter-Set für die Aufnahme eines Microsoft Surface Hub ist optional erhältlich.

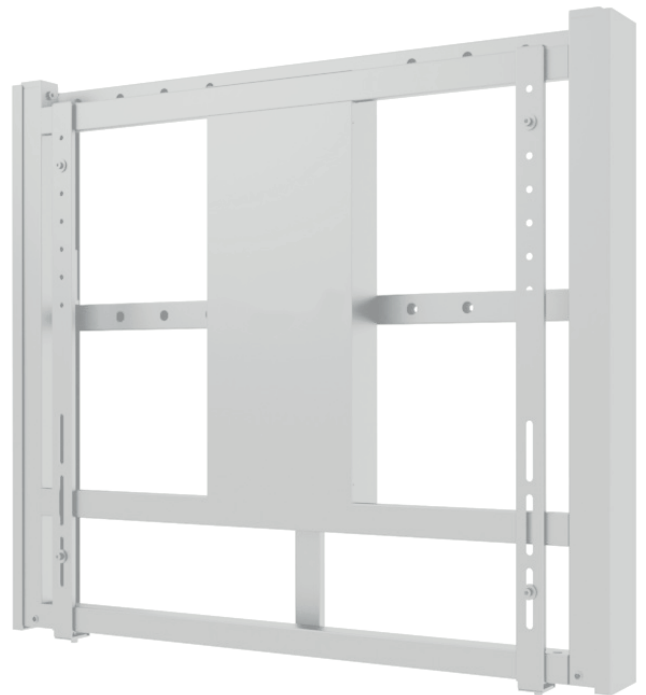
stufenlos
höhenverstellbar



inkl. Tastbedienung

M Motorized Wallmount HD-Serie höhenverstellbares, Wand-Liftsystem

- für Einzeldisplays von 84 bis 110" / 213 bis 279 cm
- Montage im Landscape-Format
- VESA-Standard 100 - 800 x 350 - 900 mm
- elektro-motorische, stufenlose Höhenverstellung

- 500 mm Fahrweg
- inkl. kabelgebundener Tastbedienung
- schlag- und kratzfest pulverbeschichtet
- erhältlich in schwarz und weiss

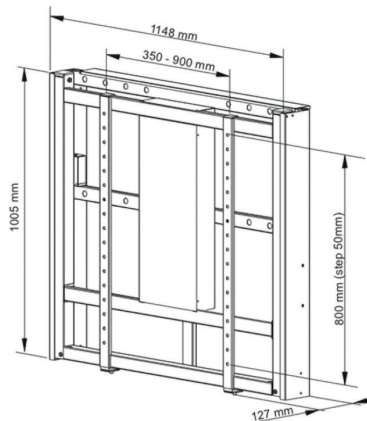

M Motorized Wallmount HD 80

- 80 kg maximale Traglast *

HD 80, weiss

Art.-Nr.: 7370

HD 80, schwarz

Art.-Nr.: 7569

* Achtung: Bei Verwendung mit Interactive White Board max. 70 kg

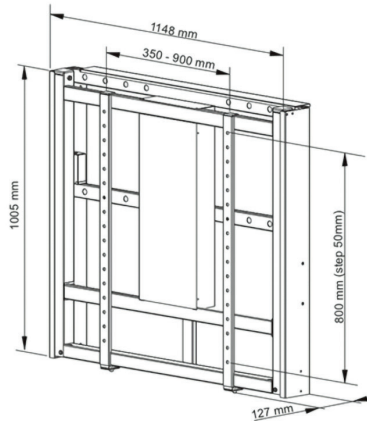

M Motorized Wallmount HD 160

- 160 kg maximale Traglast *

HD 160, weiss

Art.-Nr.: 7371

HD 160, schwarz

Art.-Nr.: 7570

* Achtung: Bei Verwendung mit Interactive White Board max. 150 kg

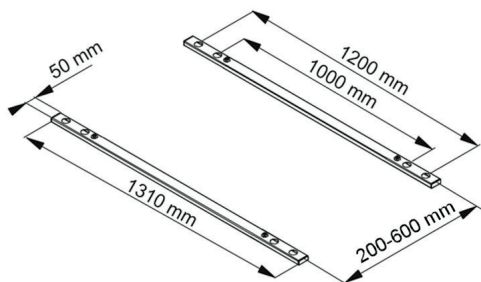

M VESA Extender Kit Motorized Mount 1200 x 800

- Set bestehend aus zwei Adapterschienen
- Erweiterung auf VESA 1200 x 800 mm
- Traglast der Halterung bleibt erhalten
- speziell für Microsoft Surface Hub
- erhältlich in schwarz

Adapter-Set, schwarz

Art.-Nr.: 1754

auf Anfrage auch in weiss erhältlich