



## VLB 200 Lautsprecherhalter (2x)

- Max. Gewicht: 20 kg / 44 lbs
- Neigen: 15 °
- Drehen: 90 °
- Verfügbare Farben: Schwarz

Befestigen Sie Ihre Regal-Lautsprecher (bis 20 kg) an der Wand, ohne in den Lautsprecher zu schrauben.

## VLB 200 Lautsprecherhalter (2x)

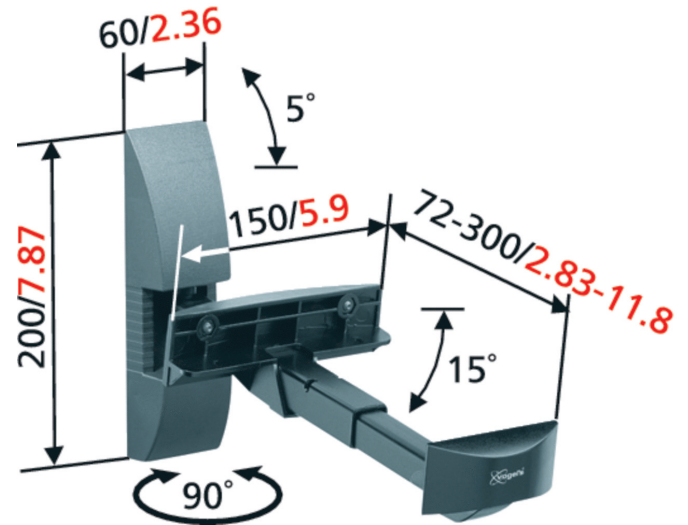

Die Klemmkonstruktion erlaubt eine schraubenlose Befestigung Ihres Lautsprechers. Die Neigungs- und Drehfunktion garantiert eine optimale Hörposition.

## Merkmale

- Für mittelgroße Lautsprecher
- Neige- und Drehfunktionen garantieren optimale Hörposition
- Keine Schrauben Lautsprecher erforderlich dank Klemmkonstruktion

Unverbindliche Preisempfehlung  
inkl. MwSt. **56,90 €**



## Logistische Informationen

- Verpackungsgröße: 305x205x70 mm
- Gewicht: 2 kg / 4 lbs
- EAN-Code: 8712285001024



Schnepel GmbH & Co. KG  
Ellerkampstr. 79  
32609 Hüllhorst  
Deutschland

Fon: +49 (0) 57 41 / 34 61-0  
Fax: +49 (0) 57 41 / 91 18  
info@schnepel.com  
www.schnepel.com